

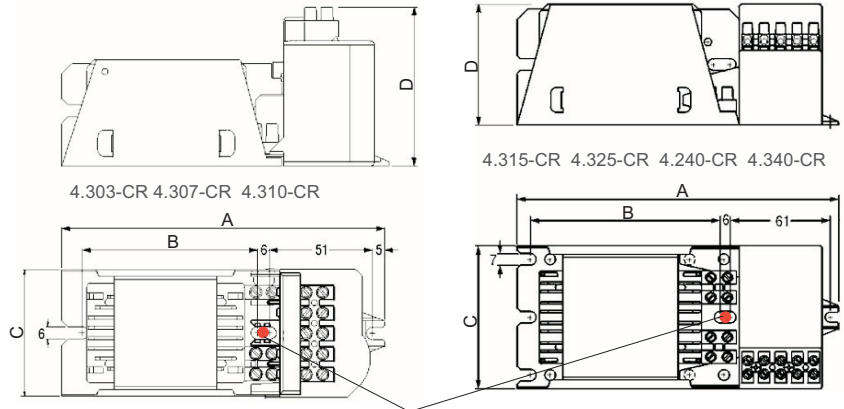

Equipos compactos para lámparas de halogenuros metálicos y vapor de sodio alta presión, modelos para interior, serie CR

Compact units for metal halide and high pressure sodium vapour lamps, indoor-use, CR series



● Conexión a tierra necesaria / Necessary earth connection

230V
50Hz



EN 61347-1 Seguridad / Safety
EN 61347-2-9 Seguridad / Safety
EN 60923 Funcionamiento / Performance

EN 61347-2-1 Seguridad (arrancador) / Safety (Ignitor)
EN 60927 Funcionamiento (arrancador) / Performance (Ignitor)
EN 61048/49 Condensadores / Capacitors

Modelo Model	Potencia Power (W)	Corriente red Main Current (A)	Condens. Capacitor	Dimensiones / Dimensions				Peso (gr) Weight	Unidades Units	Envase Package	P.V.R. R.R.P €
				A	B	C	D				
4.303-CR	35 Hg	0,21	Inc.	158	85	62	77	1500	6	205x165x145	43,00
4.307-CR	70 Hg / VSAP	0,40	Inc.	158	85	62	77	1500	6	205x165x145	43,00
4.207-CR	70 VSAP	0,40	Inc.	158	85	62	77	1480	6	205x165x145	43,00
4.310-CR	100 Hg / VSAP	0,55	Inc.	178	105	62	77	1920	6	195x188x165	45,00
4.315-CR	150 Hg / VSAP	0,79	Inc.	175	96	87	76	2910	4	195x188x165	51,00
4.215-CR	150 VSAP	0,79	Inc.	175	96	87	76	2890	4	195x188x165	49,00
4.325-CR	250 Hg / VSAP(3A)	1,30	Inc.	195	116	87	76	3920	2	210x210x130	68,50
4.225-CR	250 VSAP(3A)	1,33	Inc.	195	116	87	76	3900	2	210x210x130	66,50
4.340-CR	400 Hg (3,5 A)	1,8	Inc.	195	116	87	76	3920	3	280x230x115	71,25
4.240-CR	400 VSAP	2,05	Inc.	225	146	87	76	5110	2	210x210x130	76,80
4.260-CR	600 VSAP	3,10	Inc.	231	214	105	92	6100	2	260x205x115	105,00

- EQUIPOS PARA INCORPORAR EN LUMINARIAS
- RÁPIDA INSTALACIÓN
- DISPONIBLES CON PROTECCIÓN TÉRMICA
- INCLUYEN: REACTANCIA, ARRANCADOR Y CONDENSADOR
- TODOS LOS MODELOS CON ARRANCADOR INDEPENDIENTE EXCEPTO: 4.240-CR Y 4.260-CR
- DISTANCIA MÁXIMA A LÁMPARA (3m) EXCEPTO EN MODELOS 4.240-CR Y 4.260-CR (15m)
- t_w : 130°C, t_a : +55°C
- REACTANCIA CERTIFICADA

- BALLAST FOR INDOOR USE
- FAST INSTALLATION
- AVAILABLE WITH THERMAL PROTECTOR
- SET INCLUDES: BALLAST, CAPACITOR AND IGNITOR
- ALL MODELS WITH INDEPENDENT IGNITOR EXCEPT: 4.240-CR Y 4.260-CR
- MAXIMUM DISTANCE FROM IGNITOR TO LAMP (3m) EXCEPT 4.240-CR AND 4.260-CR MODELS (15m)
- t_w : 130°C, t_a : +55°C
- BALLAST CERTIFIED

Esquemas de conexión Wiring diagrams

